



POWAKADDY

OWNERS INSTRUCTION GUIDE

Freeway and
Classic Legend Models

Indeks

- Side 1 Monteringsvejledning til Freeway.
-
- Side 2 Sådan lærer du din Freeway at kende.
-
- Side 3 Freeway/Classic Legend med elektronisk
afstandsfunktion (E.D.F)
-
- Side 4 Freeway med elektronisk bremsesystem (E.B.S)
-
- Side 5 Freeway Sports Digital.
-
- Side 6 Freeway Sports Digital – afstandsstyring.
-
- Side 7 Samlevejledning til Classic Legend.
-
- Side 8 Sådan lærer du din Classic Legend at kende.
-
- Side 9 Batteripleje – alle modeller.
-
- Side 11 Vedligeholdelse – alle modeller.
-
- Side 12 Spørgsmål og svar – alle modeller.
-

PowaKaddy-kundeservice i Storbritannien 01795473555

PowaKaddy-kundeservice i Danmark +45 87 47 69 00

PowaKaddy Service centre i Danmark www.lars-kjaer.dk

Generel samlevejledning til alle Freeway-modeller

Din nye PowaKaddy Freeway består af tre dele – vognens hoveddel, batteriet og opladeren.

Stil dig bag ved vognen med vognens hoveddel liggende fladt på gulvet. Løsn udløsergrebet, som er placeret under håndtaget, ved at skubbe det fremad og samtidig løfte i hovedhåndtaget.

Når håndtaget er i positionen "i brug", låses hovedskaftet fast med en klik lyd. Når begge greb er i låst position, skal du sænke det øverste bag-stativ, så det fastgøres.

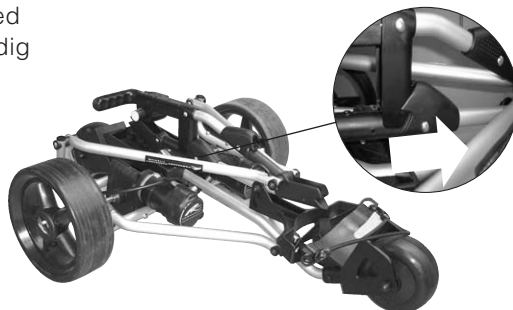

Placer batteriet i den medfølgende batteritaske. Den bedste måde at gøre det på er at lægge batteriet fladt på gulvet med forbindelsesklemmen nedad og væk fra dig. Før herefter tasken ned over batteriet, og fastgør velcro båndet.

Placer batteriet i den formstøbte batteribakke med forbindelsesdelen vendende mod venstre eller højre. Brug det bånd, der er monteret på batteribakken til at fastgøre batteriet ordentligt til bakken. Lad aldrig dette bånd hænge løst under vognen, mens den er i drift, da det kan forårsage skade på vognen, hvis båndet sætter sig fast.

Kontroller, at til/fra vippeknappen og de drejelige manøvrekontakter er slået fra. Sæt forsigtigt det T-formede stik i kontakten på batteriet. Bemærk, at det kun passer ind i batteriet på én måde. Dette giver maksimal sikkerhed, og der undgås kortslutning.

BEMÆRK

Du må aldrig løfte din Freeway ved at tage fat i håndtaget, når den er i låst position, da det kan medføre unødigt belastning af holdegrebet.

Sådan lærer du din Freeway at kende

Når du tænder for din Freeway, skal du kontrollere, at den drejelige manøvrekontakt er indstillet på nul (den sidste tilgængelige position i retning mod uret), og herefter trykke på til/fra vippeknappen.

Tænd herefter for strømmen ved langsomt at dreje hastighedsreguleringsknappen med uret (væk fra dig).

N.B.: Din PowaKaddy er udstyret med en sikkerhedsafbryder, der sikrer sikker drift med vognen. Hvis vognen ikke starter ved første forsøg, skal du afmontere batteriet, indstille vippeknappen til fra position og den drejelige manøvreknop til nul. Monter batteriet, og fortsæt som anført ovenfor.

Hvis du ønsker at slukke for vognen, skal du enten bruge til/fra vippeknappen, som vil fortsætte på vognens sidst indstillede hastighed, når der igen tændes for den, eller bruge den drejelige manøvreknop til at sænke hastigheden og stoppe vognen med.

Slap af og nyd spillet. Tilpas vognens hastighed til din ganghastighed, og lad vognen køre frit på plane fairways.

Hvis du ønsker at folde Freeway-modellen sammen med henblik på praktisk opbevaring, skal du folde det øverste bag-stativ opad mod det øverste håndtagsrør og herefter løsne begge fjedergreb og folde den, således at den ligger fladt. Holdegrebet klikker på plads på de sidste 5 cm, hvor vognen bevæges nedad. Du kan om nødvendigt føre fjederklemmen fremad for at lette indkoblingen.

Din Freeway leveres klar til brug med påmonterede hjul. Hvis der er behov for det, er det muligt at flytte hjulene til en yder position for således at lette frihjulskørslen. Du skal ganske enkelt løsne det gule "takkede" greb på hjulet og trække hjulet væk fra vognen, indtil det sætter sig fast i den yderste rille.

Bemærk, at din Freeway ikke kan betjenes elektrisk, når den er indstillet i yderposition.

Vognen er på fabrikken justeret til at køre ligeud. Der findes justeringshuller i den forreste hjulkasse, hvis du har behov for at justere hjulet. Du skal blot fjerne møtrikhætterne, løsne møtrikken, og justere den efter behov.

EDF (elektronisk afstandsfunktion)

Hvis du har valgt enten en Freeway- eller en Classic Legend med EDF, skal du læse følgende vejledning for at kunne anvende din PowaKaddy optimalt.

Bemærk, at dette er en funktion (ekstraudstyr), der er monteret på fabrikken, som ikke er tilgængelig efter salg.

Din PowaKaddy er monteret med en elektronisk afstandsfunktion for at give dig mere frihed på banen. Med lidt øvelse vil du være i stand til at indstille vognen til at køre til dit ønskede bestemmelsessted, mens du slapper af og koncentrerer dig om dit næste slag.

Håndtaget har en ekstra Grøn trykknop udover de knapper, der er beskrevet på de foregående sider.

Når din vogn er indstillet som tidligere beskrevet, skal du indstille til/fra vippeknappen til "til". Nu har du tre afstandsvalg. 15 meter, 30 meter eller 45 meter (alle cirka afstande). Ét tryk på afstandsknappen giver den laveste afstand, to tryk giver den mellemste afstand og tre tryk giver den længste afstand.

Bemærk: Når du trykker på knappen fire gange, aktiveres en sikkerhedsafbryder på EDF-systemet. Denne kan nulstilles ved at afmontere batteriet.

Øvelse gør mester! Prøv derfor først den korte afstand, og husk følgende sikkerhedsregler:

- Tryk ALDRIG på EDF knappen, når vognen er i bevægelse.
- Øv dig på et åbent område, der er frit for mennesker og bygninger.
- Ret aldrig kursen mod mennesker eller bygninger.
- Undgå at køre på tværs ad en skrænt uden at støtte vognen.
- Send aldrig vognen hen, hvor du ikke kan se den.
- Det er nødvendigt med støtte ved kørsel i kuperet terræn.

EBS (elektronisk bremsesystem)

Hvis du har valgt en Freeway med EBS (elektronisk bremsesystem), skal du læse følgende vejledning for at kunne anvende din Freeway optimalt.

Freeway EBS er udstyret med en differentiale gearkasse og en ekstra Rød trykknop på håndtaget.

Differentiale gearkassen giver lettere manøvrering og fungerer effektivt som en motor bremse, når til/fra knappen er indstillet på "fra".

"Bremseknappen" reducerer vognens hastighed og fungerer som en effektiv bremse nedad bakke. Tryk på knappen for at aktivere bremsen, og hold den nede, indtil du ønsker at frakoble bremsen.

Bemærk, at vognen vender tilbage til sin tidligere hastighed, så snart bremseknappen slippes.

I nogle tilfælde er den mest effektive måde at bremse på at trykke let på bremseknappen flere gange.

Freeway EBS kan ikke køre på frihjul i normal driftstilstand. Hvis du ønsker at køre på frihjul, skal du flytte begge hjul over i akslens yderste rille på følgende måde:

Tryk det gule \pm takkede \pm greb på hvert hjul ned, og træk hjulet udad ca. 5 mm, indtil det sætter sig fast i den yderste rille med et klik.

Bemærk, at din PowaKaddy ikke kan betjenes elektrisk, når hjulene er indstillet i yderposition.

Øv dig i at bruge bremsen inden din første runde med vognen. Lær bremsens strengthed at kende, og find ud af, hvordan denne værdifulde funktion kan forbedre din brug af vognen.

Bemærk, at EBS-systemet ikke er tilgængeligt på standard Freeway- eller Classic Legend-modellerne som ekstraudstyr efter, at du har købt produktet.

Sådan lærer du din Freeway Digital Sport at kende

Når du har tilsluttet og fastgjort batteriet, blinker digital displayet "0". Det betyder, at maskinen er slukket, men klar til brug. Når du drejer manøvrekontakten, ændres cifrene på displayet. Disse cifre er direkte forbundet med vognens hastighed. Mens displayet blinker, tilføres motoren ikke strøm.

Du kan også trykke på den drejelige manøvrekontakt. Med et hurtigt tryk holder displayet op med at blinke.

Når displayet ikke blinker, skal du tænde langsomt for strømmen ved at dreje hastighedsreguleringsknappen med uret (væk fra dig). Tallet på displayet bliver større, og vognen kører fremad. Den maksimale hastighed er ni. Når du når det ønskede bestemmelsessted, skal du enten sænke farten til nul eller ganske enkelt trykke let på den drejelige manøvrekontakt for at slukke for maskinen. Derved begynder displayet at blinke.



BEMÆRK:

Den drejelige manøvrekontakt har ikke noget stop. Den kan drejes uendeligt i begge retninger, men på displayet vises minimumshastigheden nul eller maksimumshastigheden ni.

Slap af, og nyd spillet. Tilpas vognens hastighed til din ganghastighed, og lad vognen køre frit på jævne fairways.

BEMÆRK:

Pas på ikke at tænde/slukke for din Freeway Digital Sport ved utilsigtet at trykke på den drejelige manøvrekontakt, mens du holder fast i håndtaget.

Freeway Digital Sport – afstandsstyring

Din nye Freeway Digital Sport er udstyret med en afstandsfunktion. Den kan anvendes til at sende maskinen af sted i forudbestemte afstande. Følg den nedenstående vejledning for at få det optimale ud af denne praktiske funktion.

Tryk på den drejelige manøvrekontakt i cirka to sekunder, mens digitaldisplayet blinker. Slip kontakten, når displayet viser et blinkende "F" for funktion. "F" blinker i cirka tre sekunder, og i denne periode kan du trykke på kontakten igen. Du kan enten trykke en, to eller tre gange. Displayet registrerer hvert tryk og viser henholdsvis 1, 2 eller 3. 1 står for 15 meter, 2 står for 30 meter og 3 står for 45 meter (alle afstande er ca. afstande).

Maskinen kører nu den ønskede afstand frem. Under kørslen kan du justere hastigheden ved at dreje den drejelige manøvrekontakt, og du kan til hver en tid afbryde timerfunktionen ved at trykke på kontakten én gang. Med lidt øvelse vil du være i stand til at indstille vognen til at køre til dit ønskede bestemmelsessted, mens du slapper af og koncentrerer dig om dit næste slag. Øvelse gør mester – faktisk lidt på samme måde som golf. Prøv derfor først den korte afstand, og husk følgende sikkerhedsregler:

- Øv dig på et åbent område, der er frit for mennesker og bygninger.
- Ret aldrig kursen mod mennesker eller bygninger.
- Undgå at køre på tværs ad en skrænt uden at støtte vognen.
- Send aldrig vognen hen, hvor du ikke kan se den.
- Det er nødvendigt med støtte ved kørsel i kuperet terræn.

Sådan samler du din Classic Legend

Med lidt øvelse vil det tage dig under 20 sekunder at samle din PowaKaddy. Den består af fem komponenter:

- Hovedchassiset – forhjulsenheden
- Håndtaget – batteriet – opladeren

Find stemplet på den forreste del af chassiset, og løft den riflede hætte. Sæt røret på forhjulet med styrehullet øverst, og løsn stemplet således, at røret holdes på plads.

Sæt håndtagets rillede ende i chassisets runde hals. Sørg for, at rillen sidder på chassiset, og stram herefter låse ringen godt. Tilkobl herefter jack stikket fra håndtagets ende ved at sætte det helt ind i kontakten på bagsiden af chassiset.

Placer batteriet i den medfølgende batteritaske. Den bedste måde at gøre det på er at lægge batteriet fladt på gulvet med forbindelsesklemmen nedad og væk fra dig. Før herefter tasken ned over batteriet, og fastgør velcro båndet.

Placer batteriet i den formstøbte batteribakke med forbindelsesdelen vendende mod håndtaget. Kontroller, at til/fra-vippeknappen og de drejelige manøvrekontakter er slået fra. Sæt forsigtigt det T-formede stik i kontakten på batteriet. Bemærk, at det kun passer ind i batteriet på én måde. Dette giver maksimal sikkerhed, og modsat polaritet undgås.

Sæt det øverste bag-stativ på håndtaget, og skub det nedad mod hoved røret med et fast tag. Placer herefter din bag lige på vognen, og fastgør den elastiske rem i bunden og den øverste vævede rem korrekt.

Din Classic Legend leveres klar til brug med påmonterede hjul. Hvis der er behov for det, er det muligt at flytte hjulene til en yderposition for således at lette frihjulskørslen. Du skal ganske enkelt løsne det gule "takkede" greb på hjulet og trække hjulet væk fra vognen, indtil det sætter sig fast i den yderste rille.

Bemærk, at din Classic Legend ikke kan betjenes elektrisk, når den er indstillet i yderposition.

Sådan lærer du din Classic Legend at kende

Når du tænder for din Classic Legend, skal du kontrollere, at den drejelige manøvrekontakt er indstillet på nul (den sidste tilgængelige position i retning mod uret), og herefter trykke på til/fra vippeknappen. Tænd herefter for strømmen ved langsomt at dreje hastighedsreguleringsknappen med uret.



N.B.: Din PowaKaddy er udstyret med en sikkerhedsafbryder, der sikrer sikker drift med vognen. Hvis vognen ikke starter ved første forsøg, skal du afmontere batteriet, indstille vippeknappen til "fra" og den drejelige manøvreknop til nul. Monter batteriet, og fortsæt som anført ovenfor.

Hvis du ønsker at slukke for vognen, skal du enten bruge til/fra vippeknappen, som vil fortsætte på vognens sidst indstillede hastighed, når der igen tændes for den, eller bruge den drejelige manøvreknop til at sænke hastigheden og stoppe vognen med.

Slap af og nyd spillet. Tilpas vognens hastighed til din ganghastighed, og lad vognen køre frit på plane fairways.

Kør din PowaKaddy hen til det ønskede bestemmelsessted på bakker eller ujævnt terræn.

Når du skiller din Classic Legend ad, skal du altid afmontere batteriet først og herefter tage jack stikket ud af kontakten. Gør du ikke det, kan du beskadige kablet.

Vognen er på fabrikken justeret til at køre ligeud. Der findes justeringshuller i den forreste hjulkasse, hvis du har behov for at justere hjulet. Du skal blot fjerne møtrikhætterne, løsne møtrikken, og justere den efter behov.

Komplet vejledning til batteri- og opladerpleje

Batteriet skal altid oplades, mens låget vender opad. I praksis er det, når udluftningsrillen vender opad og krydsmønstreet vender nedad (Sonnenschein) eller låget med + og - (Yuasa) vender opad. Hvis batteriet er placeret i en PowaKaddy-batteritaske, skal den gennemsigtige lomme i visitkortstørrelse vende opad.

Disse genopladelige batterier med svovlsyre benytter den mest moderne teknologi til at neutralisere elektrolytten i batteriet. Det betyder, at de er meget sikre at bruge og ikke kræver vedligeholdelse i hele deres levetid.

Batteriet "aktiveres" ved at oplade det i 24 timer. Lyset, der viser, at opladningen er færdig, tændes før der er gået 24 timer, men du skal alligevel oplade batteriet i alle 24 timer.

Du må kun bruge batteriet til at spille 18 huller (medmindre du har et batteri, der er beregnet til 36 huller), hvorefter batteriet skal genoplades så hurtigt som muligt (inden for 24 timer). Hvis du spiller mere end 18 huller, kan batteriet blive så afladet, at det tager skade.

Batteriet skal altid være tilsluttet opladeren med strømmen slået til, når det ikke bruges. Hvis du fortrækker at koble batteriet fra opladeren, fordi du ved, at du ikke skal ud og spille golf i mindst en måned, kan du sætte det til opbevaring. Oplad batteriet helt, kobl det fra opladeren, og opbevar det i et lokale, hvor temperaturen er mellem +10° C og +30° C. Genoplad det hver tredje måned eller i 24 timer før den næste runde.

Når batteriet oplades, må det ikke stå på et betongulv: Hæv det op fra gulvet ved at stille det på nogle brædder eller en hylde.

Batterier, der bruges til PowaKaddy, er IKKE nikkel-cadmiumbatterier og må ikke aflades helt ved hjælp af en pære eller andet. Hvis du gør det, kan det medføre alvorlig beskadigelse af batteriet, og hvis spændingen falder til under 9 volt, kan opladeren ikke genoplade batteriet.

Batteriets levetid afhænger af adskillige forhold:

- 1) Hvor ofte det bruges.
- 2) Det antal huller, der spilles i hver runde.
- 3) Banetypen – flad eller bakket.
- 4) Baggens og køllernes vægt.
- 5) Overholdelse af alle de nævnte anbefalinger.

Opladere, der bruges sammen med alle PowaKaddy-produkter, er specielt designet til at oplade batteriet optimalt. Opladeren er meget nem at bruge – du skal blot slutte opladeren til batteriet og tænde på stikkontakten. Før du bruger opladeren, skal du læse alle instruktioner og advarsler bag på opladeren samt den medfølgende vejledning.

Opladeren må ikke udsættes for fugt. Den skal placeres på en hård overflade på et godt ventileret sted. Den må ikke bruges i en forseglede beholder, og ventilationsåbningerne må ikke tildækkes. Opladeren må ikke bruges på et tæppe eller tilsvarende bløde materialer.

Hvis du frakobler batteriet eller afbryder strømmen, vil opladeren automatisk antage, at der er sat et andet batteri i, og den 6,5 time lange opladning påbegyndes igen, hvilket bør undgås.

Gode råd og tips



- Oplad altid batteriet med låget vendende opad.
- Slut altid batteriet til opladeren, før du slutter opladeren til stikkontakten.
- Oplad altid batteriet, lige så snart du kommer hjem fra golfklubben.
- Lad altid batteriet være tilsluttet den tændte oplader, når det ikke bruges.
- Få eftersat opladeren med jævne mellemrum. (Ideelt set hver gang du køber et nyt batteri)
- Opbevar altid batteriet og opladeren tørt.
- Genoplad altid batteriet efter hver runde, selv når du kun har spillet fem huller.
- Oplad altid batteriet på et godt ventileret sted.



- Spil aldrig mere end 18 huller på én opladning.
- Undgå at tabe batteriet, og lad det ikke rulle rundt i bilens bagagerum.
- Lad aldrig batteriet være tilsluttet en slukket oplader.
- Brug aldrig opladeren, hvis ledningen er beskadiget.
- Aflad aldrig batteriet helt.
- Lad aldrig batteriet ligge uopladet. Oplad det hurtigst muligt.

Vedligeholdelse – Alle Modeller

Det er værd at huske på, at en fire timers golfrunde én gang om ugen i 12 måneder svarer til omkring fire års brug af en plæneklipper. Trinene anført nedenfor hjælper dig til at opnå en lang levetid og driftsikker kørsel med din Powakaddy.

Brug et mildt rengøringsmiddel og varmt vand til rengøring af vognen. Brug aldrig en højtryksrensere.

Fjern alt snavs fra den forreste hjulkasse efter hvert spil, og aftør al overskydende fugt.

Fjern forhjulene med jævne mellemrum ved at trykke fjederklemmen ned, og trække dem af. Nu kan du fjerne eventuelt snavs osv., der kan forårsage, at hjulene bremses.

Inden du sætter hjulene på igen, skal du tørre spindlen af og smøre den let. Sæt herefter hjulene på ved at trykke ned på fjederklemmen og placere dem korrekt i rillen.

Smør aldrig koblingen med olie- eller smørespray. Dette kan gøre mere skade end gavn.

Efterse vognen ca. hver sjette måned, og oplys din lokale Powakaddy-serviceforhandler om eventuelle tegn på slitage.

Få din Powakaddy eftersat af din lokale serviceforhandler en gang om året.

Alle disse punkter vil hjælpe dig med at holde din Powakaddy i virkelig god stand og sikre, at den bliver ved med at være en driftsikker partner.

Du kan hente gode råd og tips på vores websted fra: www.powakaddy.com service centre i Danmark findes på www.lars-kjaer.dk

Spørgsmål og svar

- Q.** Kan jeg beskadige mit batteri, hvis jeg lader det oplade på ubestemt tid?
- A.** Nej, det anbefales faktisk.
- Q.** Forringes batteriets ydeevne, hvis det anvendes hver eneste dag?
- A.** Nej, ikke så længe batteriet har en fuld opladningscyklus på mindst 12 timer.
- Q.** Hvordan opbevarer jeg mit batteri om vinteren og i perioder, hvor jeg ikke er i stand til at spille i en måned eller derover og ikke ønsker at lade batteriet være under opladning?
- A.** Oplad dit batteri helt i mindst 12 timer, tag det ud af opladeren, og opbevar det ved stuetemperatur. Anfør datoen for ny opladning på batteriet og i din kalender. Datoen skal være tre måneder ude i fremtiden. Sørg for at oplade batteriet igen i mindst 12 timer på den anførte dato.
- Q.** Kan jeg beskadige mit batteri, hvis jeg spiller mere end 18 huller?
- A.** Ja, batteriets levetid vil blive reduceret, hvis du spiller mere end 18 huller, medmindre du har et batteri, der er beregnet til 36 huller.
- Q.** Anbefales det, at jeg køber et ekstra batteri?
- A.** Ja, men kun hvis du spiller mere end 18 huller ad gangen, i hvilket tilfælde det også anbefales, at du har to opladere. Du bør overveje at købe et batteri, der er beregnet til 36 huller.
- Q.** Hvor lang levetid har mit batteri?
- A.** Dette afhænger af brug, type golfbane, vogn og bag vægt og opladningssystem. Hvis du følger anvisningerne på side 8, vil du derved kunne opnå en lang og effektiv batterilevetid.
- Q.** Hvem kan hjælpe mig med eftersyn af eller problemer med min vogn?
- A.** Vi har et netværk af serviceforhandlere i hele landet, som kan tilbyde assistance. En liste over disse serviceforhandlere leveres med din nye vogn. Du kan finde en udtømmende liste på vores websted www.lars-kjaer.dk.



PowaKaddy International Ltd
Sittingbourne Industrial Park, Sittingbourne
Kent ME10 3JH England
Tel: (01795) 473555 Fax: (01795) 474586
E-mail: sales@powakaddy.com
Website: www.powakaddy.com



OFFICIAL CART
SUPPLIER